

Medan

913305 / 913306

Materials / Materiales / Matériaux

Teak / Teca / Teck.

Textures / Texturas / Textures

Smooth / Liso / Lisse.

Finishes and protection / Acabados y protección / Finitions et protection

Outdoor teak oil / Aceite para teca exterior / Huile de teck pour l'extérieur.

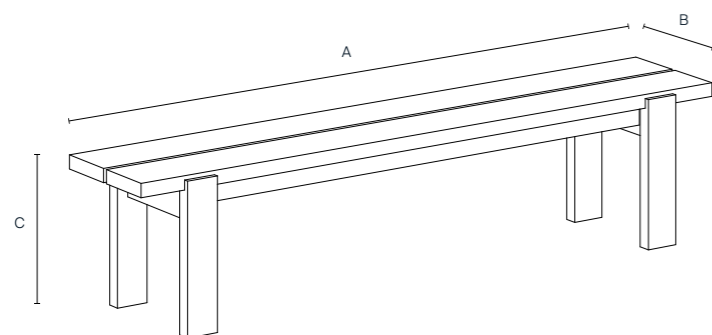

913305 - 3 seats

A: 200 cm / 78.7 in **35 kg**
 B: 38 cm / 15 in
 C: 45 cm / 17.7 in

913306 - 2 seats

A: 145 cm / 57.1 in **32 kg**
 B: 38 cm / 15 in
 C: 45 cm / 17.7 in

General information / Información general / Informations générales

Origin / Origen / Origine

Indonesia / Indonesia / Indonésie.

Warranty / Garantía / Garantie

3 year / 3 años / 3 ans.

Additional features / Características adicional / Caractéristiques supplémentaires

Mounting required / Requiere montaje / Montage nécessaire

No / No / Non.

Stackable / Apilable / Empilable

No / No / Non.

The clean and robust design of the MEDAN outdoor bench is a testament to Dareels' aesthetic, which is characterised by sobriety, symmetry and attention to detail. Made entirely of recycled teak from demolished buildings on the island of Java, the seat consists of two thick, solid slats that are regularly spaced to allow for efficient rainwater drainage. Its four solid rectangular legs culminate in a refined L-shaped recess into which the seat board is elegantly fitted. Available in two widths: 145 and 200 cm.

El diseño rectilíneo y robusto del banco exterior MEDAN es testigo de la estética dareels, marcada por la sobriedad, la simetría y el valor por los detalles. Elaborado íntegramente en madera de teca reciclada, proveniente de edificios derruidos de la isla de Java, el asiento se compone de dos gruesos listones macizos regularmente espaciados, permitiendo un drenaje eficiente del agua de lluvia. Sus cuatro sólidas patas de diseño rectangular culminan en una refinada hendidura en forma de L, sobre la cual se encaja elegantemente el tablero del asientor. Disponible en dos anchos distintos: 145 y 200 cm.

Le design rectiligne et robuste du banc d'extérieur MEDAN témoigne de l'esthétique dareels, marquée par la sobriété, la symétrie et le souci du détail. Entièrement réalisée en bois de teck recyclé provenant de bâtiments démolis sur l'île de Java, l'assise est composée de deux lattes épaisses et solides, régulièrement espacées, permettant une évacuation efficace de l'eau de pluie. Ses quatre pieds massifs de forme rectangulaire se terminent par un renforcement raffiné en forme de L, dans lequel la planche d'assise est élégamment emboîtée. Disponible en deux largeurs différentes : 145 et 200 cm.

